

CDE 02 13: Saugleitungsfilter- und Filtertrocknergehäuse BTAS: Q-Ringdichtung wird ersetzt durch O- Ringdichtung

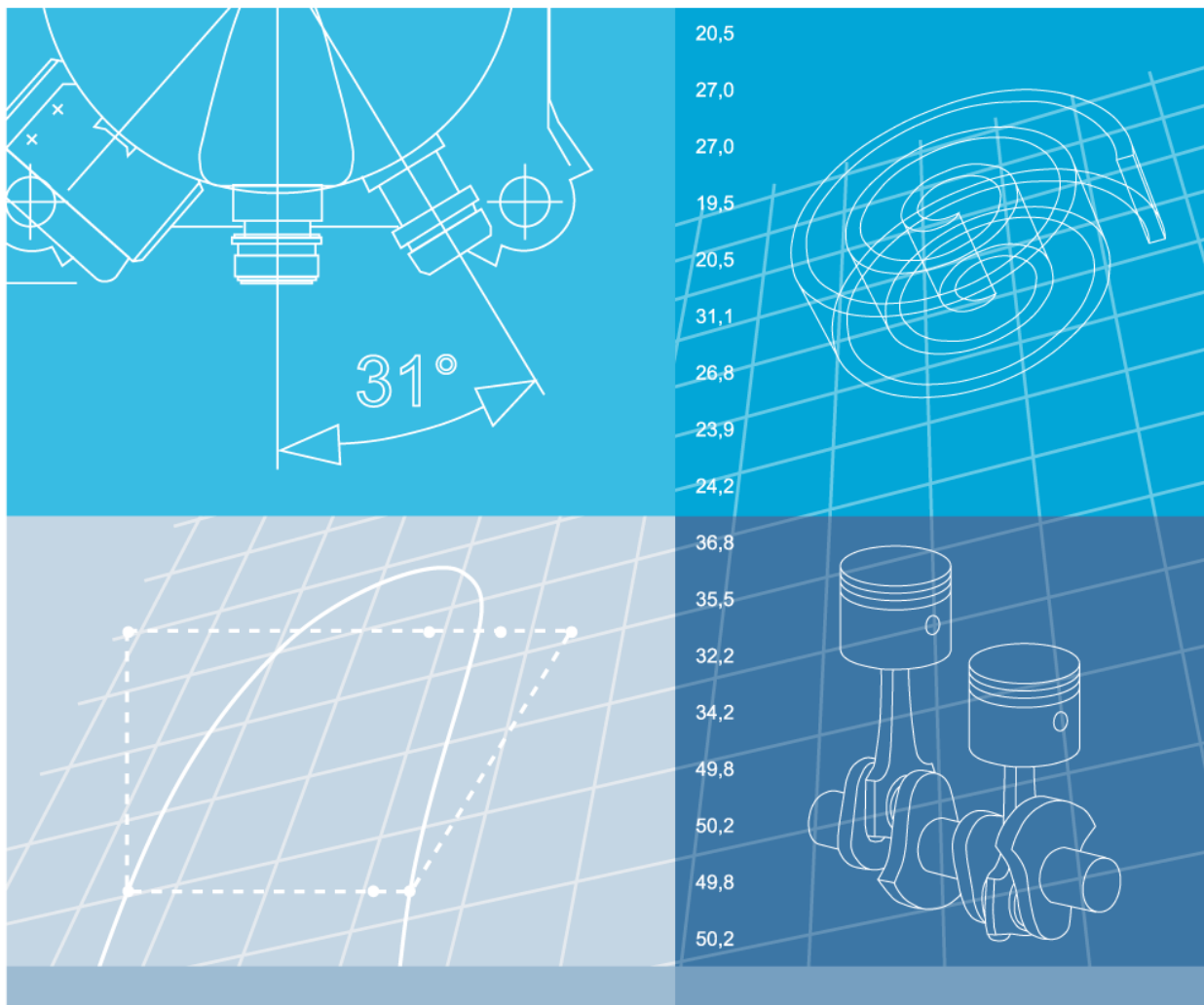

CDE 02-13: Saugleitungsfilter- und Filtertrocknergehäuse BTAS: Q-Ringdichtung wird durch O-Ringdichtung ersetzt

Emerson Climate Technologies arbeitet permanent an der Verbesserung seiner Produkte. Die Abdichtung des Flanschdeckels der Saugleitungsfilter- und Filtertrockner der Baureihe BTAS wurde verbessert. Der bisherige Q-Ring am Flanschdeckel wird durch einen O-Ring ersetzt.

Mit Lieferungen ab dem 21. November sind alle BTAS mit der neuen O-Ring-Dichtung ausgestattet.

Der Einsatz der O-Ringdichtung hat den Vorteil, dass dieser vierseitig dichtet (siehe Abb. 2). Dadurch können zum Beispiel bestehende Materialbearbeitungsriefen besser abgedichtet werden.

Vergleich zwischen alter und neuer, verbesserter Ausführung:



Abbildung 1



Abbildung 2

Hinweis: Es ist wichtig den Dichtring vor der Montage einzuölen (siehe nächste Seite). Bitte beachten Sie dazu auch den beigelegten Montagehinweis in der Verpackung (bei Lieferung!).

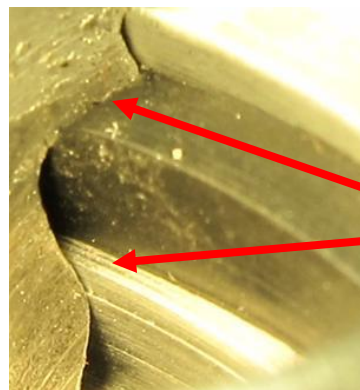
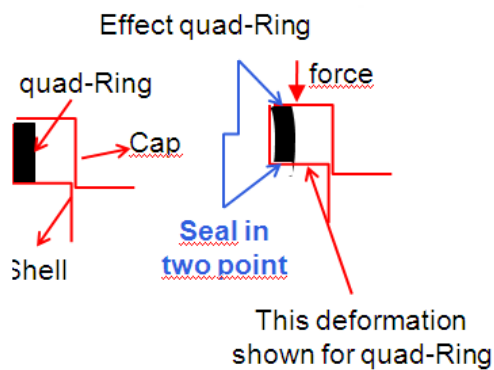
Alle Saugleitungsfilter- und Filtertrockner, sowie Reparatur-Kits und Dichtungs-Kits werden ab sofort mit der O-Ringdichtung ausgestattet.

Filter Trockner Gehäuse	Reparatur Kit
BTAS-2, KD30519-2	065970
BTAS-3, KD30519-3	065971
BTAS-4, KD30519-4	065972
BTAS-5, KD30519-5	065973

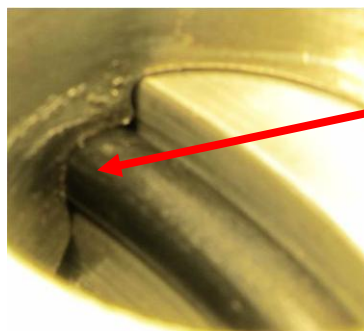
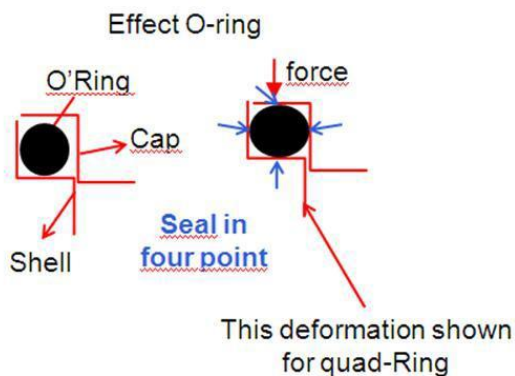
Der Einbau des BTAS-Gehäuses ist entsprechend der Einbauanleitung durchzuführen. Der Austausch des Filtereinsatzes oder der Dichtung ist wie folgt durchzuführen:

1. Absaugen des Systems
2. Schrauben (B), des Flanschdeckels (C), der Feder (D) und der Flanschdichtung (F) entfernen
3. Entfernen des alten Einsatzes (E)
4. Gründliches reinigen der inneren Teile
5. Neue Dichtung (F) mit Kältemittelöl einölen und anschließend in die Rille oben am Gehäuse einsetzen
6. Einsatz aus der Verpackung nehmen und so schnell wie möglich einsetzen, um die Aufnahme von Feuchtigkeit zu minimieren.
7. Flanschdeckel (C) und Feder (D) (großer Durchmesser zum Deckel) gegen den Einsatz (E) drücken und vorsichtig im Gehäuse (G) ausrichten. Es ist darauf zu achten, dass der Deckel innerhalb der Dichtung liegt.
8. Zur Fixierung des Deckels zwei Schrauben in diagonal entgegengesetzte Löcher im Flanschdeckel einschrauben.
9. Restlichen Schrauben einschrauben und über Kreuz anziehen.
Maximales Drehmoment beachten:
BTAS-2 16Nm
BTAS-3 19Nm
BTAS-4 27Nm
BTAS-5 68Nm
10. Dichtigkeitsprüfung



Abb. 3



Abb. 4

Bei Fragen wenden Sie sich bitte an Ihren Emerson Climate Technologies Ansprechpartner.

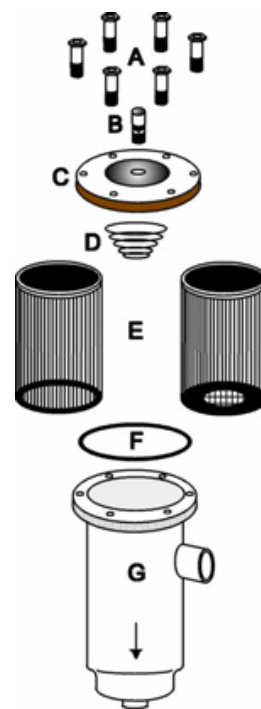
Fragen per E-Mail: ECTGermany.sales@Emerson.com

Emerson Climate Technologies GmbH – Niederlassung Deutschland, Anwendungstechnik.